

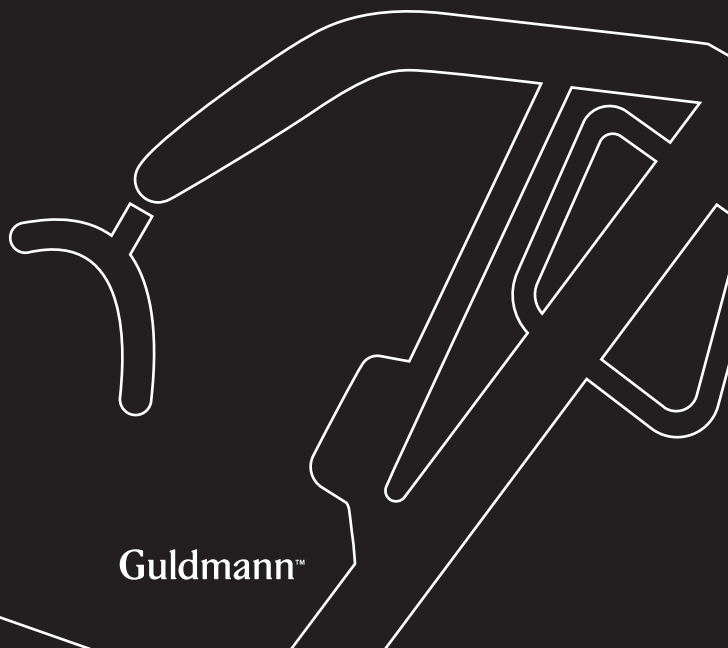

# FIN . . . . . Siirreltävä Guldmann-nostin

Vers. 2.00

CE



Guldmann™

## **Siirreltävä Goldmann-nostin**

### **Tuotenumerot:**

11220-xxx

11230-xxx

<b>1.00</b>	<b>Käyttötarkoitus ja käyttö</b>	<b>3</b>
1.01	Valmistaja	3
1.02	Nostimen käyttötarkoitus ja käyttö	3
1.03	Tärkeää / varoitus	5
1.04	Nostimen purkamisen pakkauksesta ja käyttövalmistelut	5
1.05	Nostimen kokoaminen käyttökuntoon	6
<b>2.00</b>	<b>Toimintojen kuvaus</b>	<b>7</b>
2.01	Kaaviot/ohjetarrat	7
2.02	Nostinmallien GL2 ja 3 käyttö	8
2.03	Turvatoiminnot	8
2.04	Nostimen akun lataaminen/kytkeminen	9
2.05	Laturin kytkentä	10
2.06	Nostimen lisälaitteet	10
<b>3.00</b>	<b>Purkamisen ja kuljettaminen</b>	<b>10</b>
3.01	Nostimen purkamisen	10
3.02	Nostimen kuljettaminen	10
3.03	Nostimen pakkaaminen kuljetuskuntoon	10
<b>4.00</b>	<b>Kunnossapito ja säilyttäminen</b>	<b>11</b>
4.01	Nostimen puhdistaminen	11
4.02	Säilyttäminen	11
4.03	Pitkäaikainen varastoiminen	11
4.04	Ruostumisen estäminen	11
4.05	Kunnossapito, josta omistajan tulee huolehtia	11
<b>5.00</b>	<b>Huolto ja käyttöikä</b>	<b>12</b>
5.01	Nostimen huoltaminen ja käyttöikä	12
5.02	Akku ja sulakkeet	12
5.03	Vianetsintä	13
5.04	Siirreltävän nostimen yleinen huoltotarkistus	14
<b>6.00</b>	<b>Tekniset tiedot</b>	<b>15</b>
<b>7.00</b>	<b>EY:n yhdenmukaisuusvakuutus</b>	<b>17</b>

---

**1.00 Käyttötarkoitus ja käyttö**

---

**1.01 Valmistaja**  
V. Guldmann A/S.  
Graham Bells Vej 21-23A  
DK-8200 Århus N  
Puh. +45 8741 3100  
Faksi +45 8741 3131

---

**1.02 Nostimen käyttötarkoitus ja käyttö****Käyttötarkoitus**

Siirreltävä Guldmann-nostin on huolella suunniteltu yleisnostin, joka soveltuu sairaala-, hoitokoti- ja laitoskäyttöön sekä myös yksityiseen kotikäyttöön. Se soveltuu minne tahansa, missä vammaisia henkilöitä tai vanhuksia joudutaan nostamaan ja siirtämään. Nostin on varustettu Guldmannin pehmustetulla nostohenkarilla, joka on valmistettu ruostumattomista materiaaleista. Nostinta tulee kuljettaa enintään kävelynopeudella. Lisävarusteina nostimeen on saatavana eri kokoisia ja mallisia Guldmannin nostoliinoja.

**Vaatimukset**

Käytettäessä nostinta hoitolaitoksessa tai kotipalveluna, käyttäjältä edellytetään koulutusta tähän tehtävään. Käytä nostoliinaa, jossa on 4-6 nostohihnaa. Hihnoissa on käytettävä läpimitaltaan vähintään 8 mm:n koukkuja.

**Nostaminen istuma-asennossa**

Kun nostetaan esim. pyörätuolissa istuvaa henkilöä, siirrä nostin henkilön lähelle. Aseta nostopuomi ja nostohenkari rintakehän tasalle, reiden keskiosan yläpuolelle. Käännä nostohenkari samansuuntaiseksi kuin nostettavan henkilön hartiat. Kiinnitä sitten nostoliina nostohenkariin. Liinan kiinnitysohjeet esitetään kohdassa "Nostoliinan kiinnittäminen".

**Nostaminen makuuasennossa vuoteesta/vuoteeseen**

Siirrä nostopuomi ja nostohenkari vuoteen yläpuolelle. Vedä sitten nostolaitetta takaisin, kunnes nostopuomi ja nostohenkari ovat nostettavan henkilön keskivartalon yläpuolella. Nostopuomin ja -henkarin tulee olla samansuuntaiset kuin nostettavan henkilön hartiat. Kiinnitä sitten nostoliina nostohenkariin. Liinan kiinnitysohjeet esitetään kohdassa "Nostoliinan kiinnittäminen".

### **Siirrettävän nostimen käsitteleminen**

Oikea työskentelyasento nostinta käsiteltäessä on seuraava: aseta jalkasi peräkkäin ja käytä omaa ruumiinpainoasi hyväksi nostimen työntämisessä. On hyvä, jos nostolaitteen kääntämisessä on apuna toinen henkilö. Jos toimit yksin, asetu nostimen viereen ja työnnä pystypalkista, jotta kääntösäde jää mahdollisimman pieneksi. Pyri sijoittamaan nostolaite siten, että sen painopiste on samalla käännön keskipiste. Jos tilaa on vähän, voit tehostaa nostimen kääntymistä työntämällä alustaa jalallasi haluamaasi suuntaan.

### **Nostoliinan kiinnittäminen**

Kiinnitä ylähihnat (takaa) käyttäjään päin oleviin koukkuihin.

Kiinnitä alahihnat (jaloista) käyttäjästä pois päin oleviin koukkuihin.

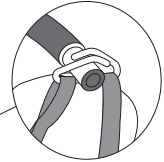

### **Kohdehenkilö istuma-asennossa tuolissa, pyörätuolissa ym**

Aseta nostoliina kohdehenkilön selän taakse esimerkiksi selän ja tuolin selkänojan väliin.

Nostoliinan keskikaistan tulee asettua nostettavan henkilön selkärankaa pitkin. Jos käytetään Active-tyyppistä liinaa, sen kokoa osoittava hihna jää selkää vasten. Vie jalkahihnat reisien ulkokautta niiden ali polven takareunan ja lonkan väliiltä.

Vedä jalkahihnat ristiin nostettavan henkilön etupuolella.

Tämän jälkeen kaikki neljä hihnaa voidaan kiinnittää nostohenkariin.



### **Kohdehenkilö makuuasennossa vuoteessa, lattialla ym**

Käännä nostettava henkilö kyljelleen. Aseta nostoliinan korkea takaosa siten, että sen ylin kohta on nostettavan henkilön pääläen tasalla. Kiedo henkilö nyt nostoliinaan siten, että liinan keskikaista myötäilee selkärankaa. Käännä henkilö takaisin selälleen ja vedä nostoliina suoraksi. Vie jalkahihnat reisien ali ja sitten ristiin niiden yläpuolella.

Tämän jälkeen kaikki neljä hihnaa voidaan kiinnittää nostohenkariin.

### ***Jos olet epävarma kuinka nostoliinaa käytetään, ota yhteyttä nostimen myyjään.***

Guldmann ei ole vastuussa vioista tai onnettomuuksista, jotka aiheutuvat nostohenkarin virheellisestä asennosta tai käyttäjän tai apuhenkilön huolimattomuudesta.

## 1.03

### Tärkeää / varoitus

- Tutustu huolella tähän oppaaseen ennen nostimen käyttöä.
- Enimmäiskuorma on 150 kg. Älä ylitä sitä.
- Käytä nostinta vain ihmisten nostamiseen.
- Käytä nostinta vain tukevalla ja tasaisella alustalla.
- Käytä vain tähän nostimeen hyväksytyä nostohenkaria.
- Älä nosta tai käännä nostohenkaria pystyasentoon siinä vaiheessa, kun nostoliinan hihnoja kiinnitetään.
- Älä käytä nostinta sellaisessa ympäristössä, jossa se toistuvasti kastuu.
- Pidä huoli, ettei kukaan ole nostimen jalkojen lähellä säätäessäsi niitä kiinni tarttumisen estämiseksi.
- Älä anna nostimen törmätä kehenkään tai mihinkään.
- Nostomoottorin vaihto valmistajan ohjeiden mukaisesti. Katso osa 5.04, kohta 2.
- Mikäli nostin vahingoittuu, älä käytä sitä ennenkuin Guldmannin valtuuttama ja kouluttama huoltohenkilö on tarkistanut laitteen toiminnan ja todennut sen turvalliseksi käyttöä.

## 1.04

### Nostimen purkaminen pakkauksesta ja käyttövalmistelut

#### Nostimen visuaalinen tarkastus

Jos nostimen pakkaus on vahingoittunut, laitteen kaikki osat on huolellisesti tarkastettava, ettei niissä ole näkyviä vaurioita tai puutteita. Jos on ilmeistä, että nostin on vaurioitunut, älä ota sitä käyttöön ennen kuin valtuutettu huolto tai Guldmann-huolto on tarkastanut sen.

#### Osaluettelo:

- Työntökahva
- Nostohenkari
- Yläosa/pystypalkki
- Käsiohjain
- Käsiohjaimen pidike
- Alusta
- Laturi
- Kuusiokoloavain M5 x 2

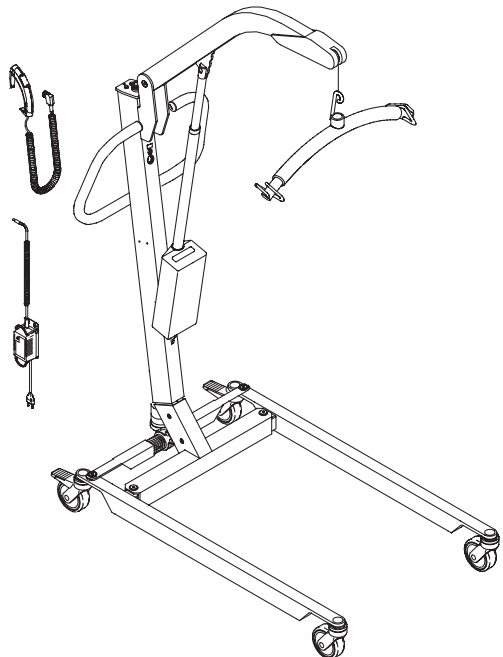

**Pystypalkin ja alustan kokoaminen****– sähkökäyttöinen**

Löysää pystypalkin ruuvia. Aseta pystypalkki jalustaan. Kun palkki aivan pohjassa, kiristä ruuvi kuusiokolo-avaimella (M5). Nostinta purettaessa ruuvi avataan ja palkki nostetaan pois jalustasta.

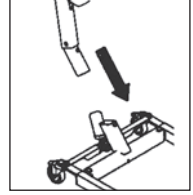
**Ohjausvivun, pystypalkin ja alustan kokoaminen****- käsikäyttöinen**

Säädä jalat ulospäin. Aseta pystypalkki jalustaan. Kun palkki aivan pohjassa, kiristä kuusiokoloruuvi. Käännä ohjausvipu alustaansa vasten ja kiristä paikoilleen.

**Moottorin ja käsiohjauksen kytkeminen**

Kytke leveyden säätömoottorin, käyttömoottorin ja käsiohjaimen liittimet pystypalkkiin.

**Käsiohjaimen pidikkeen asennus**

Puhdista pinnat oheisella puhdistuspyyhkeellä. Poista suojakelmu. Liimaa pidike joko nostimen pystypalkkiin tai nostovarteeseen. Pidike on käyttövalmis 3 päivän kuluttua.

**Käyttömoottorin asentaminen**

Kiinnitä käyttömoottori mukana olevalla holkilla ja pultilla. Kiristä pultti ja aseta sen suojuksen paikalleen.

**Akut**

Nostimen mukana toimitettavia akkuja ei ole ladattu täyteen. Ennen käyttöönottoa nostimen akut on ladattava. On suositeltavaa ladata akut aivan täyteen. Se vie noin 8 tuntia.

Kiinnitä nostohenkari puomiin kuvan osoittamalla tavalla.

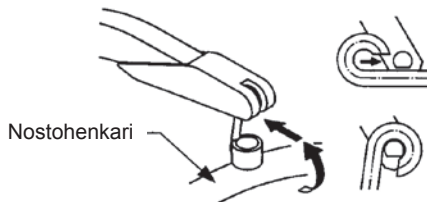





Tämän jälkeen nostin on käyttövalmis.

## Nostimen pystypalkin tarra

## Käyttöohjeita

## KÄSIOHJAIN

- Nosto, paina 
  - Lasku, paina 
  - Jalakset auki, paina 
  - Jalakset kiinni, paina 
- Huom! Guldmann potilasnostin 2:ssa jalasten levitys manuaalisesti.

## JARRUT

- Älä käytä jarruja nostettaessa ja laskettaessa.
- Käytä jarruja aina, kun nostin on parkkeerattu tai se seisoo kaltevalla alustalla.

## LATAUS

- Lataa nostin joka yö tai silloin, kun sitä ei käytetä.
- Vihreä valo palaa, kun laite on toiminnassa.
- Vihreä valo vilkkuu, kun pikaista latausta tarvitaan. Tällöin virtaa riittää vielä noin n. 5:een nostoon.
- Kun lataus on suoritettu, laturi kytkeytyy automaattisesti pois päältä.

MUISTA AINA IRROTTAA  
LATURINJOHTO SEINÄ-  
PISTORASIESTA ENNEN  
NOSTAMISTA.

KÄYTÖN JÄLKEEN VIRTA  
KYTKEYTYY AUTOMAATTISESTI  
POIS NOSTIMESTA.

JOS NOSTIN EI PYSÄHDY,  
PAINA 

JOS NOSTIN EI LASKE,  
PAINA 

Lue aina käyttöohjeet ennen  
nostimen käyttöä.

**| Time to care |**

## Muut ohjetarrat:

- Enimmäiskuorma

## Esimerkki laitekilvestä, jossa sarjanumero

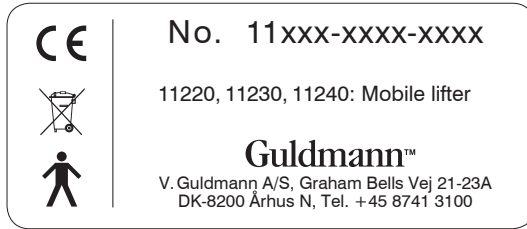

## Varoituskilpi

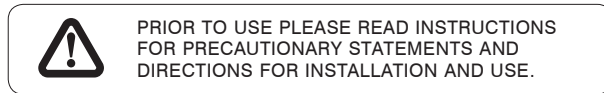

## Latausvirran kilpi



CE-merkintä



Tyypin B lääkitälaite (standardi EN 60601-1)



Lue ohjekirja huolellisesti ennen käyttöä



Älä heitä kotitalousjäteastiaan, vaan asianmukaiseen kierrätys-astiaan



**Käsiohjain ja merkkivalo**

Nostimen virta kytkeytyy automaattisesti, kun käsiohjainta painetaan. Vihreä merkkivalo palaa, kun virta on kytketty (katso kuvaa kohdassa "Lataaminen"). Virta katkeaa automaattisesti noin 1 minuutin kuluttua, kun käyttö on lopetettu.

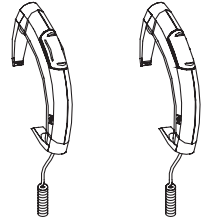

**HUOM:** Hätäpysäyttimen käytön jälkeen käsiohjainta on painettava kahdesti.

**Nostimen alustan leveyden säätäminen**

- Siirrettävän GL2-nostimen alustan leveyden säätäminen. Asetu nostimen viereen ja säädä alusta haluamaasi leveyteen vetämällä/työntämällä kädensijasta.
- Käytä enimmäisleveyttä nostettaessa leveältä tuoilta/tuoliin sekä tarpeen mukaan, kun nostopaikka on vuode, wc tai lattia.
- Siirrettävissä nostinmalleissa GL3 alustan leveys säädetään käsiohjaimella.

**Jarrujen käyttäminen**

- Takapyörät on varustettu jarruilla. Nostinta jarrutetaan työntämällä jarrupoljin pystyasentoon.
- Jarru vapautetaan työntämällä jarrupoljin vaaka-asentoon.
- Älä käytä jarruja noston ja laskun aikana.
- Käytä jarruja aina, kun nostin on pysäköity.

**Turvatoiminnot**

Käytä hätäpysäytintä ja hätälaskutoimintoa vain hätätapauksissa. Nostimen hätä- tai turvatoimintojen käytön jälkeen on otettava yhteyttä myyjään ennen kuin laite otetaan jälleen käyttöön.

**Hätäpysäytys**

Jos nostin ei reagoi käsiohjaimella valittuihin toimintoihin liikkeen aikana, **paina hätäpysäytintä**.

Kun hätäpysäytintä painetaan, nostimen toiminta lakkaa.

Palauta nostin toimintakuntoon kiertämällä hätäpysäytinpainiketta nuolen suuntaan, kunnes painike ponnahtaa ylös. Kun painat käsiohjainta kahdesti, nostin on jälleen käyttövalmis.



## Hätälasku

Jos nostin ei laskeudu

– **käytä hätälaskutoimintoa.**



Kun punaista hätälaskupainiketta pidetään painettuna, nostuomi laskeutuu siinäkin tapauksessa, että hätäpysäytintä on painettu.

Sen jälkeen kun hätäpysäytys- tai hätälaskutoiminto on käytetty, laitevika täytyy korjata ennen kuin nostin otetaan jälleen käyttöön.

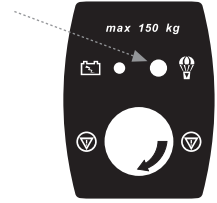

## 2.04

### Nostimen akun lataaminen/kytkeminen



#### Lataaminen

- Käytä lataamiseen nostimen mukana toimitettua laturia.
- Nostin kannattaa ladata joka yö tai silloin, kun se ei ole käytössä. Tällä tavoin akut pysyvät kunnossa ja kestävät pitkään.
- Akut on ladattava, jos akkujen vihreä merkkivalo vilkkuu.
- Kun vilkkuminen alkaa, akuissa on jäljellä virtaa noin viiteen nostoon. Sen jälkeen nostimen virta katkeaa automaattisesti.
- Laturin merkkivalo palaa latauksen aikana.
- Kun akut on ladattu täyteen, laturin toiminta lakkaa automaattisesti.
- Kosteat tilat, esimerkiksi kylpyhuone, eivät sovellu lataamiseen.
- Enimmäislatausaika on noin 8 tuntia.

#### Laturi

- Laturi voidaan kiinnittää seinälle pistorasian viereen tai nostimen pystypalkkiin, jossa se on aina nostimen mukana.
- Latauslaitteen johdon urosliitin yhdistetään seinäpistokkeeseen lyhyellä jatkokaapelilla. Mikäli urosliitin unohtuu irrottaa jatkokaapelista nostinta liikuttaessa, se irtoaa automaattisesti jatkokaapelista ilman että mitään vahinkoa nostimelle tai liittimelle pääsee syntymään.

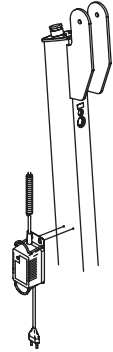

Laturin suojaamiseksi väärinkäytöltä sen verkkovirran pistorasiaan kytketävässä liitännässä on uropistoke, joka sopii maakohtaisesti käytössä oleviin pistorasioihin. Nostimeen kiinnitettävässä päässä (24 V) on nostimeen sopiva naarasliitin.

Kierrejohdon päässä oleva laturin pistoke kytketään nostimen latausliitäntään, jossa on merkintä 24V DC.

---

## 2.05 Laturin kytkentä

### **Vaihtuva latauspaikka**

Nosta laturi kiinnikkeestä ja aseta se kuivalle alustalle. Kytke laturin pistoke verkkovirtaan. Työnnä sitten laturin naarasliitin nostimen latauspistokkeeseen. Siinä on merkintä 24V DC.

Jos nostimen akkujen latauspaikka vaihtelee, ripusta laturi nostimen pystypalkkiin.

Kun laturia ei käytetä, kierrä virtajohto laturin kiinnikkeen ympärille.

### **Kiinteä latauspaikka**

Jos nostin ladataan aina samassa paikassa, voit kiinnittää laturin seinään.

Kiinnitä laturin pistoke verkkovirran pistorasiaan.

Työnnä sitten laturin naarasliitin nostimen latauspistokkeeseen. Siinä on merkintä 24V DC.

Kun laturia ei käytetä, pyörytä kierrejohto laturin kiinnikkeen ympärille.

Jos nostimen säilytyspaikka vaihtelee, laturi kannattaa kiinnittää nostimeen.

---

## 2.06 Nostimen lisälaitteet

### **Nostoliinat**

Pyydä esite jälleenmyyjältä tai maahantuojalta.

---

## 3.00 Purkaminen ja kuljettaminen

---

### 3.01 Nostimen purkaminen

Kun pystypalkki nostetaan jalustastaan, käyttömoottorin pistoke on kiinnitettävä palkkiin. Akkukotelon voi irrottaa pystypalkista ennen kuin palkki nostetaan pois jalustastaan.

Akkukoteloa ei ole kiinnitetty palkkiin. Se pysyy paikallaan liitinten varassa.

Sen vuoksi palkkia ei pidä kääntää ylösalaisin, jos liittimet eivät ole kiinni palkissa.

---

### 3.02 Nostimen kuljettaminen

Kohdassa 3.1 on ohjeet nostimen purkamiseksi kuljetusta ja varastointia varten.

---

### 3.03 Nostimen pakkaaminen kuljetuskuntoon

Guldmann suosittelee, että purettu nostin kuljetetaan alkuperäisessä pakkauksessaan.

---

**4.00 Kunnossapito ja säilyttäminen**

---

**4.01 Nostimen puhdistaminen**

Nostin ja nostohenkari puhdistetaan kostealla pesusienellä. Jos nostin on purettu ja akkukotelo irrotettu, puhdistukseen voidaan käyttää pehmeää harjaa ja vettä, johon on lisätty pesuainetta. Pesun jälkeen nostin on pyyhittävä huolellisesti kuivaksi. Nostinta ei saa puhdistaa autoklaavissa eikä käyttää voimakkaita puhdistuskemikaaleja. Laturi puhdistetaan kuivalla rievulla pyyhkien.

---

**4.02 Säilyttäminen**

Nostinta tulee säilyttää kuivassa tilassa, jossa ilmankosteus ei ole yli 70%. Sen vuoksi kylpyhuone tai muu vastaava tila ei sovellu nostimen säilytyspaikaksi.

---

**4.03 Pitkäaikainen varastoiminen**

Nostimen varastointiin soveltuu viileä tila. Akut tyhjenevät herkimmin, jos varastointilämpötila on 15 ja 25° C asteen välillä. Tarvittaessa akut voi ladata. Guldmann-huolto suosittelee laturin kytkemistä nostimeen pitkäaikaisen varastoinnin ajaksi.

---

**4.04 Ruostumisen estäminen**

Nostinta ei pidä jättää kosteaan tilaan pitkäksi ajaksi. Ilman sisältämä kosteus voi tiivistyä vedeksi nostimessa. Sen seurauksena laakereihin ja onttoihin teräsrakenteisiin voi muodostua ruostetta. Pyri estämään nostimen altistuminen nopeille lämpötilan vaihteluille. Sen vuoksi kylmän nostimen vieminen esimerkiksi hyvin lämpimään kylpyhuoneeseen ei ole suotavaa.

Uimahalleissa ja kylpylöissä nostin voi altistua korroosiota edistäville höyryille. Nostin on vietävä pois tällaisista tiloista käytön jälkeen.

---

**4.05 Kunnossapito, josta omistajan tulee huolehtia**

Siirrettävän GL3-nostimen käyttömootorin kiinnityskohdat sekä leveyden säätömootorin akselitappi on voideltava ohuella voiteluöljyllä kuuden kuukauden välein tai tarvittaessa.

**5.01 Nostimen huoltaminen ja käyttöikä**

Nostimelle on suoritettava turvallisuustarkastus vähintään kerran vuodessa perustuen kansainväliseen standardiin EN/ISO 10535 "Nostimet vammaisten siirtoon" – kohta vaatimukset ja testausmenetelmät.

Nostimen odotettavissa oleva käyttöikä on 15 vuotta. Käyttöikään vaikuttavat nostimen käyttötapa, puhdistus ja kunnossapito sekä Guldmann-huollon vuotuiset huolto- ja kuntotarkastukset.

Valtuutettu huoltaja arvioi nostimen kunnan tulevaa käyttöä silmälläpitäen.

Nostimen käyttöä hallitaan mikroprosessoritoimisesta ohjauspaneelistä. Asiantuntematon käyttö voi vahingoittaa sitä. Nostimen elektroniikkaa saa huoltaa vain ammattitaitoinen asentaja.

Varaosaluetteloita ja rakennekaavioita on saatavana myyjältä tai maahantuojalta.

---

**5.02****Akku ja sulakkeet**

Akkujen ja sulakkeiden vaihto tulee jättää ammattitaitoisen asentajan tai Guldmann-huollon tehtäväksi.

**1 Syttykö nostimen vihreä merkkivalo, kun käsiohjainta käytetään?**

Kyllä Katso kohta 3

Ei Katso kohta 2

**2 Onko hätäpysäytintä käytetty?**

Kyllä Kierrä hätäpysäytintä nuolen suuntaan ja paina kahdesti käsiohjainta.

Ei Katso kohta 3

**3 Onko nostomoottorin liitin kytketty?**

Kyllä Katso kohta 4

Ei Kytke liitin

**4 Onko käsiohjaimen liitin kytketty?**

Kyllä Vaihda käsiohjain.

Ei Kytke liitin

**5 Onko jalkojen leveyssäädössä toimintahäiriöitä?**

Kyllä Katso kohta 7

Ei Katso kohta 6

**6 Onko voimansiirtomoottorin liitin kytketty?**

Kyllä Vaihda käsiohjain.

Ei Kytke liitin

**7 Onko nostonopeus alentunut?**

Kyllä Katso kohta 8

**8 Syttykö laturin merkkivalo, kun laturi on kytketty ja vilkkuuko nostimen vihreä merkkivalo?**

Kyllä Lataa nostimen akut.

Ei Vaihda laturi ja akut tarvittaessa

***Ellei toimintahäiriö korjaudu edellä esitettyjen ohjeiden avulla, soita Guldmann-tukeen.***

**Siirreltävän nostimen yleinen huoltotarkistus**

Tarkastuksen yhteydessä täytetään huoltoraportti, johon merkitään tarkastetut kohteet ja vaihdetut osat.

Kuluneiden ja viallisten osien tilalle vaihdetaan uudet varaosat, jotka toimittaa V. Guldmann A/S.

**1 Laitteen visuaalinen tarkastus**

- Tarkista, onko laitteessa pahoin kuluneita tai viallisia osia.
- Tarkista, onko nostin miltei osin muuttunut muodoltaan.
- Tarkista, ettei laitteessa ole mitään näkyviä vikoja.

## **2 Nostomoottori**

- Tarkista karamoottorin yläpään muoviholkkin olevan ehjä ja nosta käsin nosto-  
puomi yläasentoon niin pitkälle kunnes sen liike pysähtyy.
- Valmistajan suosittelee nostomoottorin vaihtoa joko 11.000 noston  
jälkeen tai joka 5. vuosi

## **3 Testaa nostin normaalikäyttöä vastaavilla toiminnoilla**

- Tarkista kaikki toiminnot kuormalla ja ilman kuormaa  
(esim. ylös, alas, eteen, taakse, sisään ja ulos).
- Tarkista, että hätälasku toimii.
- Tarkista, että hätäpysäytys toimii.
- Tarkista, että latauksen merkkivalo syttyy ladattaessa.

## **4 Poista laitesuoja**

### **5 Tarkista laitteen sähköiset osat**

- Tarkista akut ja mittaa seuraavat arvot:
  - jännite/tulo
  - jännite/lähtö
- Tarkista sähköiset toiminnot ja signaalit.
- Tarkista johdotuksen kunto.
- Tarkista johtojen läpivientikohdat.
- Tarkista kaikki liitännät, pistokkeet ym.

### **6 Tarkista laitteen mekaaninen kunto**

- Puhdista nostin.
- Tarkista laitteen keskeiset osat ja arvioi niiden kunto.
- Vaihda vialliset ja kuluneet osat.
- Tarkista kaikki liikkuvat osat ja kiristä kiinnitykset.
- Voitele voitelua tarvitsevat kohdat.

## **7 Kiinnitä laitesuoja paikalleen**

## **8 Kohta 3 toistetaan varmistuksena**

### **9 Ilmeneekö uusia häiriöitä tai vikoja vaiheessa 7?**

- Jos ilmenee uusia ongelmia, palaa kohtaan 3.
- Ellei mitään ongelmia ole, tarkastus on päättynyt.

## **10 Mikäli huoltotarkastukseen sisältyy huoltotyötä tai komponenttien vaihtoa, tulisi nostimen lopputarkastuksessa suorittaa painotesti nimelliskuormalla**

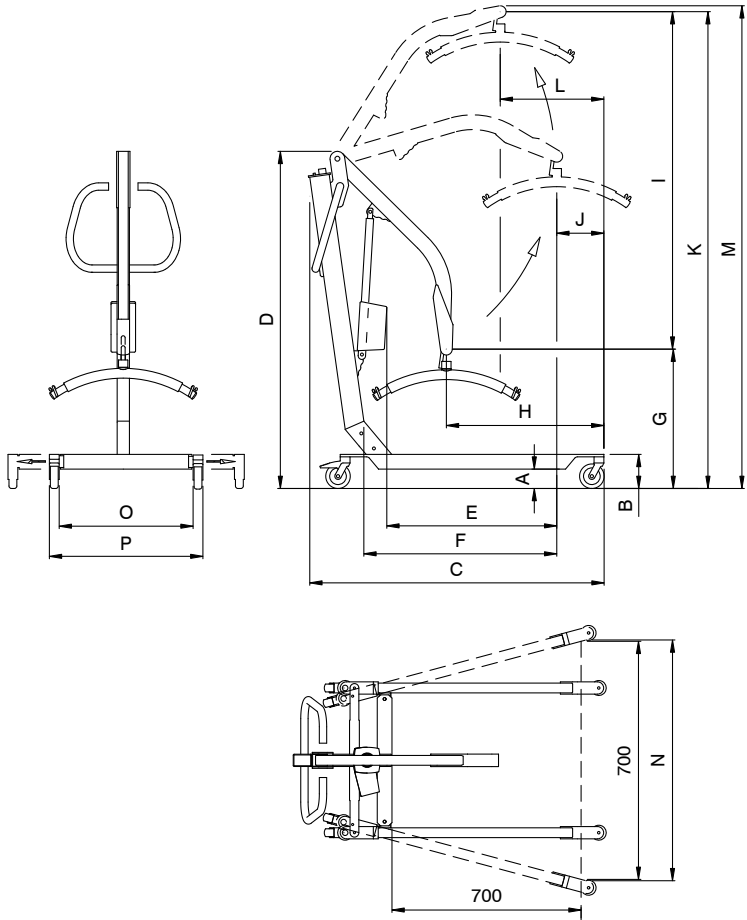

A.....	75 mm *	I.....	1085 mm
B.....	143 mm *	J.....	265 mm
C.....	1232 mm	K.....	1890 mm *
D.....	1377 mm *	L.....	440 mm
E.....	658 mm	M.....	1915 mm *
F.....	720 mm	N.....	720 mm
G.....	805 mm *	O.....	550-960 mm
H.....	463 mm	P.....	670-1080 mm

\* Jos varustettu Ø 80 mm pyörin, vähennä 20mm.  
 Jos varustettu Ø 50 mm pyörin, vähennä 59mm.



Nostokapasiteetti, GL2 ja 3 ..... 150 kg  
Nostokapasiteetti GLHD ..... 200 kg

Siirreltävä nostin GL2 ja 3, alustan  
enimmäis- ja vähimmäisleveys, ulkomitta ..... 670-1070 mm

Siirreltävän nostimen GL2 ja 3 kääntösäde  
vähimmäis- ja enimmäisleveydellä ..... 1285 ja 1335 mm

Käsiohjain:  
Vaadittava lihasvoima napin painamiseksi ..... 2,6 N

### **Paino**

Siirreltävä nostin GL2, sis. nostohenkarin, ei nostoliinaa ..... 42.0 kg  
Siirreltävä nostin GL3, sis. nostohenkarin, ei nostoliinaa ..... 43.0 kg

Siirreltävä nostin GL2 - alusta ..... 16.5 kg  
Siirreltävä nostin GL3 - alusta ..... 17.5 kg  
Pystypalkki ja nostopuomi, sis. akkukotelon ..... 22.5 kg  
Nostohenkari ..... 2.0 kg

### **Äänitaso 3746 standardin mukaan**

Nostomoottori ..... 48 dB(A)

### **Suojausluokka**

Siirreltävä nostin ..... IP 32  
Käsiohjain ..... IP 20  
Käsiohjaimen mikrokytkimet ..... IP 67

### **Sähkötekniset tiedot**

Laturin ja siirreltävän nostimen välinen kytkentä ..... 24V DC  
Käyttömoottorin kulutus/teho ..... 180 VA  
Laturi, täysautomaattinen ..... 230V/115 V, 24V DC/340mAh  
Latausaika ..... enintään 8 tuntia  
Akut: suljetut, eivät tarvitse huoltoa ..... 4 kpl. 12V/2.1 Ah

### **Turvatoiminnot**

Akkujen suojaus  
jos jännite ei riitä ..... Kyllä, kytkeytyy irti,  
jos jännite ei riitä

Sallittu kytkeytymisaika  
(työ/katko prosentteina) ..... 10/90



Guldmann™

## CE-TUOTTAJASERTIFIKAATTI

Valmistaja V. Guldmann A/S  
Graham Bells Vej 21-23A  
DK 8200 Aarhus N  
EAN maakoodi: 57  
EAN jakelija nro: 07287  
Puh.: +45 8741 3100  
Fax: +45 8741 3131

Edustaja Yhtiön nimi

Osoite

Maa

Puh.

Täten vakuuttaa, että

Tuote **Siirreltävä Guldmann-nostin GL2, GL3 & GLHD**

Tyyppi **XXXXXX-YYYY-ZZZZ<sup>x)</sup>**

<sup>x)</sup> XXXXX Viite: Tuotenumero YYYY Tuotteen sarjanumero tuotantovuonna ZZZZ Tuotantovuosi

was manufactured in conformity with the provisions in according to the Council Directive 93/42/EEC of 14. June 1993 Class 1

- EN 10535: Hoists for the transfer of disabled persons  
- requirements and test methods
- EN 60601-1-1: Medical electrical equipment -  
Part 1-1: General requirements for safety
- EN 60601-1-2: Medical electrical equipment -  
Part 1: General requirements for safety -  
2: Collateral standard: Electromagnetic compatibility

Skejby 11.08.2009

Paikka ja aika

Tuotantovastaava

Tekninen johtaja



| Time to care |

**V. Guldmann A/S**  
Pääkonttori:  
Graham Bells Vej 21-23A  
DK-8200 Århus N  
Tlf. +45 8741 3100  
Fax +45 8741 3131  
info@guldmann.com  
www.guldmann.dk

